

Plantez dans des jardinières des petits légumes comme les radis, les oignons, la laitue, des fruits comme les fraises ou des fleurs et aromates qui attirent les pollinisateurs comme la lavande, le pissenlit, le thym, l'origan et la menthe.



▣ TERREAU

Tous les terreaux ne sont pas biologiques. Préférez les sacs avec la mention " convient à l'agriculture biologique ".

Calculez votre besoin en terreau :

Prenez les mesures de votre bac en cm.  
 (LONGUEUR X LARGEUR X HAUTEUR ) ÷ 1000

-----  
 -----  
 -----

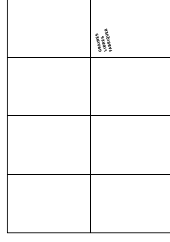
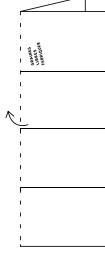
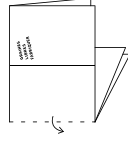
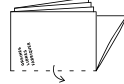
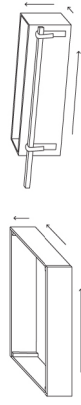

graineslibres.org

**GRAINES LIBRES FABRIQUER**

▣ SEMIS

① Les pots de tourbe sont plébiscités pour réaliser les semis. Ils sont fabriqués à partir de végétaux fossilisés riches en nutriment pour les plantes.

② Boîte d'œuf en carton. Pour faire vos semis, remplir de terreau à l'emplacement des œufs.

③ Rouleaux en carton. Pour faire vos semis, si vous ne les placez pas dans une cagette, refermez une extrémité pour ne pas perdre le terreau.

④ Bâtons de glace. Écrivez le nom de la variété à semer et plantez-les dans vos pots de semis.

⑤ Lames de cagette en bois. Écrivez le nom de la variété à semer et découpez des lames plus fines à planter dans vos pots de semis.

⑥ Roseaux ou bambous. Coupez-les en deux puis écrivez le nom de la variété à semer et plantez-les dans vos pots de semis.

①

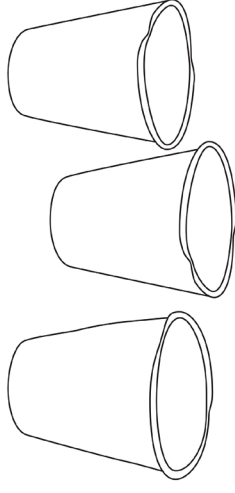

③

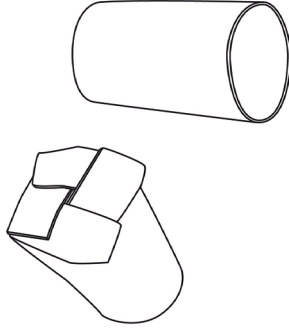

⑤

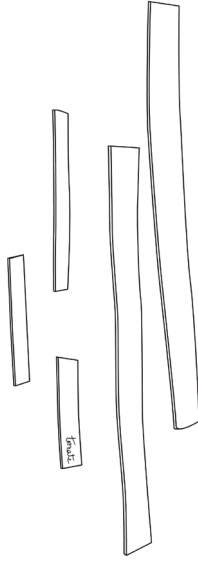

②

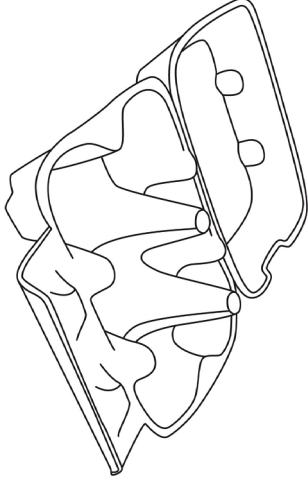

④

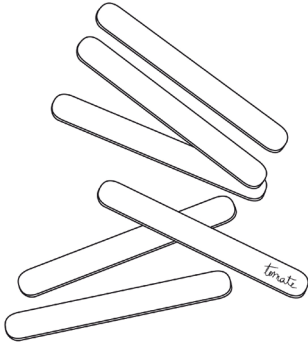

⑥

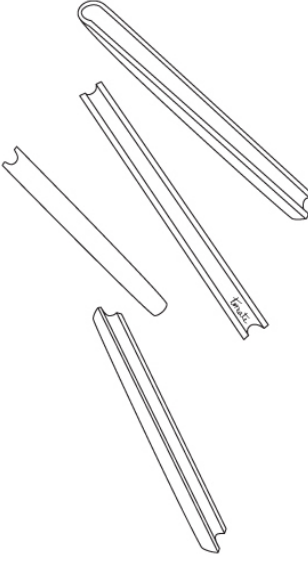

## □ CARRÉ POTAGER



①

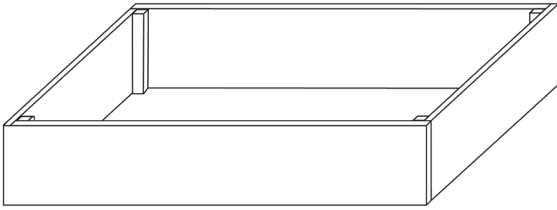

Vous pouvez acheter des kits à monter vous-même dans les magasins de bricolage, c'est plus simple pour démarrer ou si vous avez peu d'outils.

Le bois est le plus souvent utilisé pour la réalisation des cadres. Le pin est un bon matériau pour l'extérieur. Ne choisissez pas du bois traité, il pourrait polluer la terre.

Évitez le contreplaqué, l'aggloméré et le bois peint pour ces mêmes raisons.

②

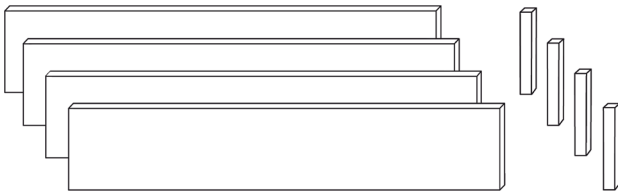

La taille moyenne d'un carré est de 80 cm × 80 cm avec une hauteur de 20 cm, mais vous êtes libres d'adapter votre carré à votre terrain ou aux planches que vous possédez déjà. Vous aurez besoin de quatre planches, l'épaisseur importe peu mais ne doit pas excéder 4 cm. Il vous faudra aussi quatre tasseaux de 5 × 5 cm de côté et 20 cm de haut.

③

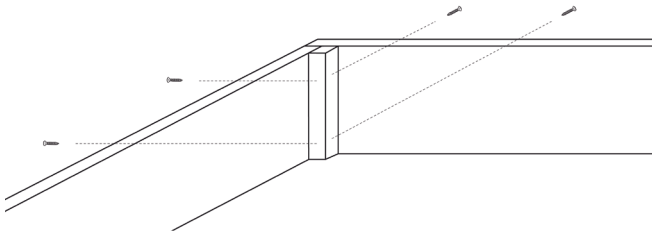

Clouez ou vissez une première planche bord à bord avec un tasseau. Faites de même avec la seconde planche en couvrant la première planche.

Renouvelez l'étape avec les dernières planches.

④

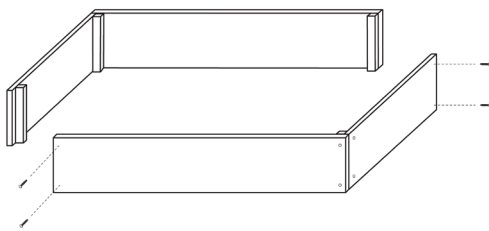

Assemblez ces deux angles en veillant à couvrir l'épaisseur du tasseau et de la planche.

⑤

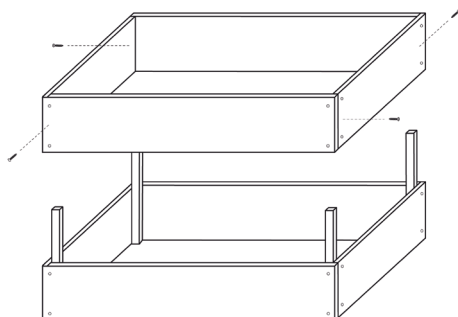

Pour des carrés plus haut, pour faire pousser certains légumes, doublez le nombre planches. Réalisez un second carré que vous fixerez par-dessus le premier. Vos tasseaux auront une hauteur de 40 cm pour vous permettre de fixer le second carré par-dessus le premier.

Placez votre carré à l'endroit souhaité, de préférence près d'un point d'eau. Le remplir de terreau. Pour notre cas de figure, il faut 130 litres de terreau.

Si vos planches n'ont pas la même taille que dans ce mode d'emploi, calculez votre volume au dos de cette feuille.